

ScrapCooking®

MARQUE DÉPOSÉE DEPUIS 2005

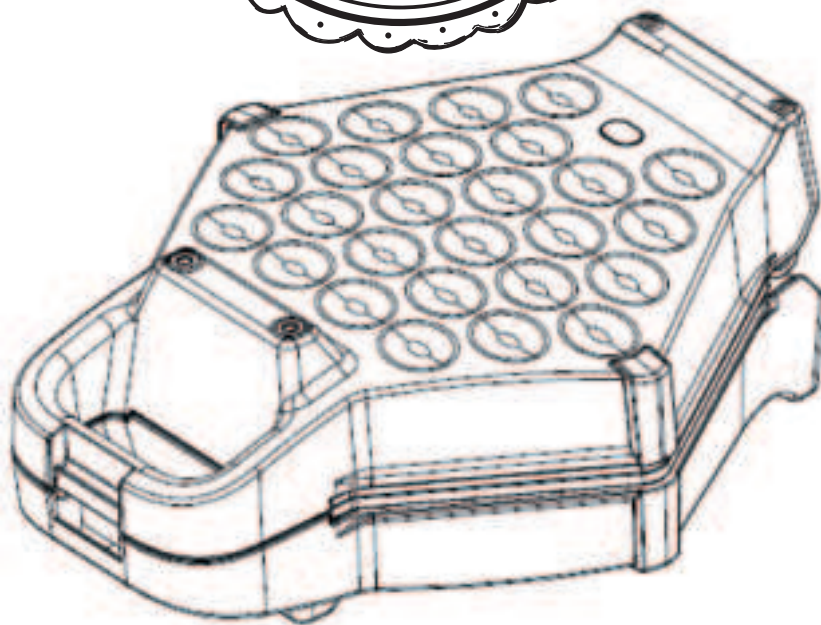

(FR) Mode d'emploi (EN) Instructions for use
(ES) Instrucciones de utilización (NL) Gebruiksaanwijzing
(DE) Gebrauchsanweisung (IT) Modalità d'uso

Réf. 3907

www.scrapcooking.fr



x 6

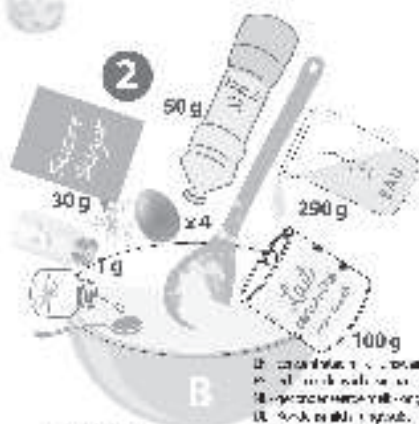

În continuare se prepară
cei doi mărtașe și se
împrecorcesc în frigider
pe timp de 10 zile.
E în continuare...

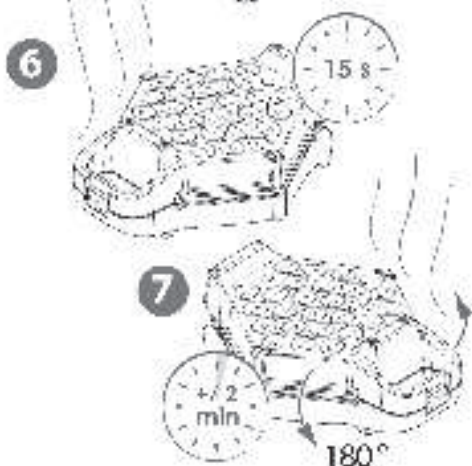
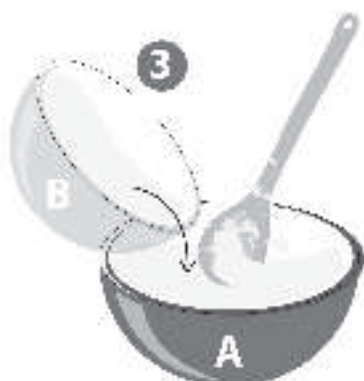

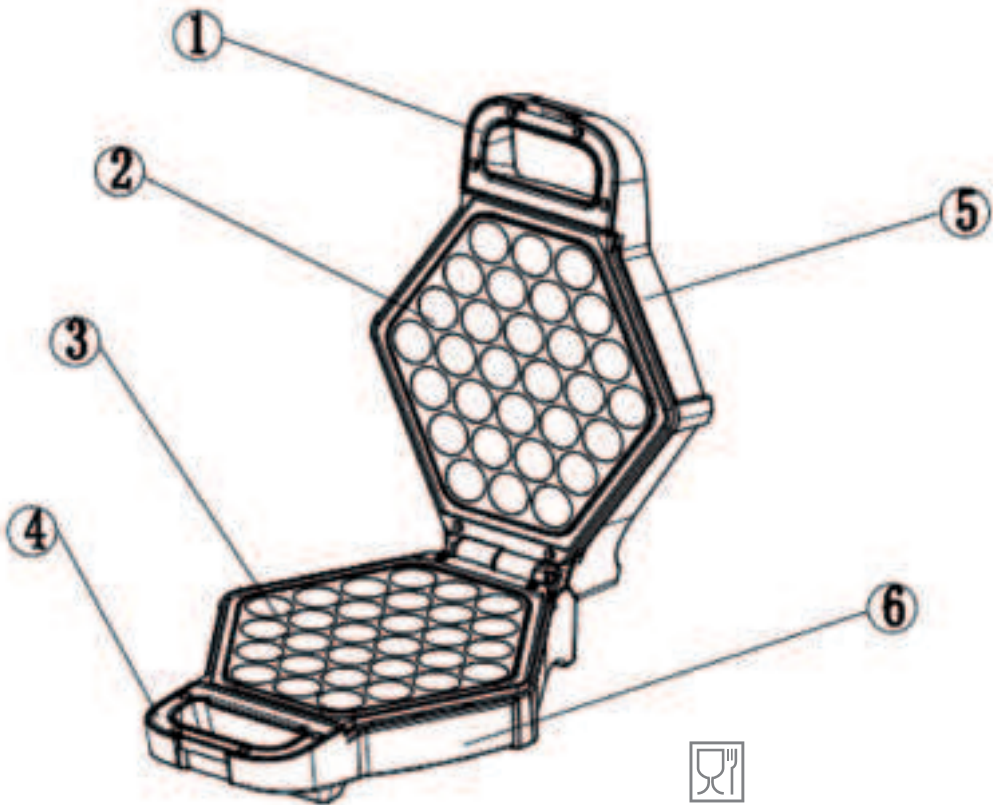

FR DESCRIPTION

1. Poignée
2. Plaque chauffante supérieure
3. Plaque chauffante inférieure
4. Poignée
5. Couvercle
6. Socle de l'appareil

EN DESCRIPTION

1. Handle
2. Upper heating element
3. Lower heating element
4. Handle
5. Lid
6. Base

ES DESCRIPCIÓN

1. Asa
2. Placa calefactora superior
3. Placa calefactora inferior
4. Asa
5. Tapa
6. Base del aparato

NL BESCHRIJVING

1. Handvat
2. Bovenste verwarmplaat
3. Onderste verwarmplaat
4. Handvat
5. Deksel
6. Voetstuk van het apparaat

DE BESCHREIBUNG

1. Griff
2. Obere Heizplatte
3. Untere Heizplatte
4. Griff
5. Deckel
6. Gerätesockel

IT DESCRIZIONE

1. Impugnatura
2. Piastra riscaldante superiore
3. Piastra riscaldante inferiore
4. Impugnatura
5. Coperchio
6. Zoccolo dell'apparecchio

FRANÇAIS

LIRE ATTENTIVEMENT CE MODE D'EMPLOI AVANT D'UTILISER VOTRE APPAREIL ET CONSERVER-LE AFIN DE POUVOIR LE CONSULTER ULTERIEUREMENT.

CONSIGNES DE SECURITE

- Veiller à utiliser le produit uniquement comme indiqué dans la notice. Une mauvaise utilisation peut endommager le produit ou son environnement.
- Ce produit n'est pas un jouet. Conserver-le hors de la portée et de la vue des enfants.
- Cet appareil n'est pas conçu pour être utilisé par des personnes (y compris les enfants) dont les capacités physiques, sensorielles ou mentales sont réduites, ou des personnes dénuées d'expérience ou de connaissance, sauf si elles ont pu bénéficier, par l'intermédiaire d'une personne responsable de leur sécurité, d'une surveillance ou d'instructions préalables concernant l'utilisation de l'appareil.
- Si le câble d'alimentation est endommagé, il doit être remplacé par le fabricant, son service après-vente ou des personnes de qualification similaire afin d'éviter un danger. N'utiliser pas l'appareil tant que la réparation n'a pas été effectuée.
- Surveiller les enfants pour vous assurer qu'ils ne jouent pas avec l'appareil.
- Le démontage ou la modification du produit affecte sa sécurité. Attention, risque de blessure !
- Ne démonter pas l'appareil, sous peine de perdre toute garantie. Ne tenter pas de réparer vous-même le produit !
- Manipuler le produit avec précaution. Un coup, un choc, ou une chute, même de faible hauteur, peut l'endommager.
- N'exposer pas le produit à l'humidité ni à une chaleur extrême.
- Ne plonger jamais le produit dans l'eau ni dans aucun autre liquide.
- Vérifier le bon état de l'appareil avant chaque utilisation. Si l'appareil, le câble ou l'adaptateur secteur présentent des dommages visibles, l'appareil ne doit pas être utilisé. N'utiliser pas l'appareil s'il est tombé ou s'il présente un dysfonctionnement.
- Veiller à utiliser le produit uniquement comme indiqué dans la notice. Une autre utilisation peut endommager le produit lui-même ou son environnement.
- Débrancher l'appareil de l'alimentation électrique avant de le nettoyer ou lorsque vous l'utilisez pas.
- Attention ! Risque de brûlure ! En fonctionnement, l'appareil devient très chaud. Veiller à ne pas toucher directement les parties chaudes de l'appareil pendant et après l'utilisation.
- Au moment de remplir l'appareil et de retirer les gâteaux après cuisson, veiller à ne pas toucher les éléments chauds de l'appareil, et utiliser des maniques ou des gants de cuisines adaptés.
- Ne déplacer ou ranger l'appareil que lorsqu'il a complètement refroidi.
- Ce produit est conçu pour un usage domestique uniquement.
- Utiliser le produit uniquement en intérieur.
- Veiller à ce que le câble d'alimentation ne représente pas un obstacle sur lequel quelqu'un risquerait de trébucher. Afin d'éviter une chute de l'appareil, le câble ne doit pas pendre de la surface sur laquelle est posé l'appareil. Ne déplacer jamais l'appareil en tirant sur le câble.
- Placer le câble de manière à ce qu'il ne rentre pas en contact avec des surfaces chaudes, et qu'il ne soit ni coincé ni plié.

- Veiller à toujours laisser un espace libre suffisant au-dessus et de tous les côtés de l'appareil.
- Placer-le sur une surface sèche, plane, solide et résistante à la chaleur.
- Afin de ne pas endommager l'appareil, maintenir-le toujours à une distance suffisante d'autres sources de chaleur, comme des plaques de cuisson ou un four. Ne placer jamais l'appareil sur une surface de cuisson ou à proximité d'un feu ou d'une source de gaz.
- Ne laisser jamais l'appareil sans surveillance pendant son utilisation. L'appareil ne doit pas être déplacé pendant l'utilisation.
- Utiliser uniquement les accessoires fournis.
- L'appareil ne doit jamais être placé et utilisé à proximité d'objets inflammables (rideaux, textiles).
- Afin d'éviter tout risque d'incendie, ne couvrir pas l'appareil pendant l'utilisation. Ne placer aucun matériau inflammable dans ou sur l'appareil (papier, plastique, carton).

CARACTERISTIQUES TECHNIQUES

Puissance : 700 Watts
Tension : 220/240 V - 50 / 60 Hz

AVANT LA PREMIERE UTILISATION

1. Sorter l'appareil de son emballage.
2. Nettoyer à l'aide d'un chiffon humide et d'un détergent doux.

UTILISATION

1. Fermer l'appareil et relier l'appareil à l'alimentation électrique. Le voyant de contrôle rouge s'allume ; cela indique que l'appareil est en phase de préchauffage.
 2. Il faut environ 5 minutes pour que la température de cuisson soit atteinte. Lorsque c'est le cas, le voyant rouge s'éteint, vous pouvez alors ouvrir l'appareil et soulever le couvercle afin de verser la pâte.
 3. Enduire les alvéoles des plaques de cuisson inférieure et supérieure avec un peu de beurre, margarine ou huile alimentaire.
 4. Verser une petite quantité de la pâte préparée préalablement dans les alvéoles de la plaque de cuisson inférieure, jusqu'à ras bord.
 5. Refermer l'appareil : la cuisson commence.
- !! Note : Lors de la première utilisation de l'appareil, il peut arriver qu'une légère fumée et/ou odeur se dégage lors de la cuisson. Ceci est normal et n'a pas d'incidence sur la sécurité de l'appareil.**
6. Une fois le temps de cuisson écoulée, retirer la gaufre. Pour ce faire, n'utiliser pas d'ustensiles métalliques, car ceux-ci pourraient endommager le revêtement antiadhésif des plaques de cuisson.
- !! Attention risque de brûlures ! En fonctionnement, l'appareil devient très chaud. Lorsque vous remplissez l'appareil et lorsque vous retirez les gâteaux après cuisson, veiller à ne pas toucher les éléments chauds de l'appareil. Utiliser des maniques ou des gants de cuisine adaptés.**
7. Une fois toutes les cuissons terminées, débrancher l'appareil de l'alimentation électrique et laisser-le refroidir.

NETTOYAGE ET ENTRETIEN

Un entretien régulier de votre appareil sera garder en sécurité et en bon état de marche.

• **Debranchez l'appareil et assurez-vous qu'il ait totalement refroidi avant de le nettoyer.**

• Ne plonger jamais l'appareil dans l'eau ni dans aucun autre liquide.

• Pour le nettoyage, n'utiliser pas de solvant ou de produit abrasif, pas de produit chimique et pas de produit nettoyant contenant de l'alcool. N'utiliser pas de brosse dure ou d'éponge métallique.

• Pour nettoyer le boîtier, utilisez un chiffon légèrement humide.

• Vous pouvez nettoyer les plaques de cuisson et le corps de l'appareil à l'aide d'une lavette ou d'une éponge imbibée d'eau chaude de liquide vaisselle. Sécher tous les éléments à l'aide d'un chiffon propre et sec.

DESTRUCTION DE L'APPAREIL



Merci de respecter les recommandations ci-dessous :

• Vous ne devez pas vous débarrasser de cet appareil avec vos déchets ménagers

• Un système de collecte sélective pour ce type de produit est mis en place par les communes, vous devez vous renseigner auprès de votre mairie afin d'en connaître les emplacements.

En effet, les produits électriques et électroniques contiennent des substances dangereuses qui ont des effets néfastes sur l'environnement ou la santé humaine et qui doivent être recyclés.

ENGLISH

PLEASE READ THESE INSTRUCTIONS CAREFULLY BEFORE USING YOUR APPLIANCE, AND KEEP FOR FUTURE REFERENCE.

SAFETY INSTRUCTIONS

• Use the product only as instructed. Improper use could damage the product or its environment.

• This product is not a toy. Keep out of children's reach and sight.

• This appliance is not intended for use by persons (including children) with reduced physical, sensory or mental capacity, or by persons lacking experience or knowledge, unless they are supervised or have been previously instructed in the use of the appliance by a person responsible for their safety.

• If the power cord is damaged, it must be replaced by the manufacturer, its service centre or a qualified technician to prevent risk of injury. Do not use the appliance until it has been repaired.

• Supervise your children to ensure they do not play with this appliance.

- Disassembling or modifying the product will affect its safety. Warning: risk of injury!
- Do not disassemble the appliance. Disassembly will invalidate the warranty. Do not attempt to repair this product yourself!
- Handle with care. Impacts or drops, even from a low height could damage it.
- Do not expose the product to moisture or extreme heat.
- Never immerse the base in water or any other liquid.
- Check the appliance's condition prior to each use. Do not use the appliance if you notice damage to the appliance, cord or mains adaptor. Do not use the appliance if it has been dropped or if it malfunctions
- Use the product only as instructed. Improper use could damage the product or its environment.
- Unplug the appliance when not in use or before cleaning or storing.
- Attention! Risk of burning! The appliance is hot when in operation. Do not touch the hot elements during or after use.
- Take care to avoid touching the heating elements when filling the appliance and removing cakes after baking. Wear suitable oven mitts.
- Do not move or store the appliance until it has cooled.
- This product is intended for domestic use only.
- Use this product indoors only.
- Ensure the power cord does not create a tripping hazard. To prevent the appliance from falling, do not allow the cord to hang over the edge of the surface on which the appliance is placed. Do not pull the cord to move the appliance.
- Do not allow the cord to come in contact with hot surfaces, or be pinched or folded.
- Always leave space above and around the appliance.
- Place on a dry, flat, solid and heat-resistant surface.
- To avoid damaging the appliance, always keep away from other heat sources, such as cookers or ovens. Never place the appliance on a cooking surface or near an open flame or source of gas.
- Do not leave the appliance unattended during use. Do not move during use.
- Use only the accessories provided.
- The appliance must never be placed or used near flammable materials (curtains, textiles).
- To prevent risk of fire, never cover the appliance during use. Never place any flammable material in or on top of the appliance (paper, plastic, cardboard).

TECHNICAL CHARACTERISTICS

Power : 700 Watts
Voltage : 220/240 V - 50 / 60 Hz

BEFORE USING FOR THE FIRST TIME

1. Remove the appliance from its packaging.
2. Clean with a damp cloth and a mild detergent.

USE

1. Close the appliance. The red indicator light is lit, indicating that the appliance is heating.
2. It takes about five minutes to reach the baking temperature. When baking temperature has been reached, the red indicator turns off. You can now open the appliance and raise the lid to pour in the batter.
3. Grease the upper and lower baking sheets with butter, margarine or cooking oil.
4. Pour a small amount of dough waffle up to the top of the hollows in the lower baking sheet.
5. Close the appliance : baking begins.
!! Note : when using for the first time, you may notice smoke and/or a slight odour during baking. This is normal and does not affect the safety of the appliance.
6. When baking time is complete, remove. Do not use metallic utensils, as they could damage the non-stick coating on the baking sheets.
!! Warning : risk of burning! The appliance is hot when in operation. Take care not to touch the hot elements when filling the appliance and removing the cakes after baking. Use suitable oven mitts.
7. Once you have finished baking, unplug the appliance and let cool.

CLEANING AND MAINTENANCE

Clean regularly to ensure your appliance is safe and in good operating condition.

- Unplug the appliance and ensure it has cooled before cleaning.
- Never immerse the appliance in water or any other liquid.
- Do not use solvents or abrasive products, chemicals or products containing alcohol to clean the appliance. Do not use hard brushes or metal sponges.
- Use a damp cloth to clean the case.
- You can clean the baking sheets and body of the appliance using a single-use towel or a sponge soaked in hot water and dish washing liquid. Wipe dry with a clean and dry towel.

DISPOSAL



Please follow the recommendations below:

- Do not dispose of this appliance with your household waste.
- A selective waste collection system exists for this type of product. Contact your local authorities for locations.

Electric and electronic products contain dangerous substances that harm the environment or human health, and must be recycled.

LEER ATENTAMENTE ESTE MODO DE EMPLEO ANTES DE UTILIZAR EL APARATO Y CONSERVARLO CON EL FIN DE PODER CONSULTARLO POSTERIORMENTE.

CONSIGNAS DE SEGURIDAD

- Velar por utilizar el producto solamente tal y como se indica en el prospecto. Una mala utilización puede dañar el producto o su entorno.
- Este producto no es un juguete. Conservarlo fuera del alcance y la vista de los niños.
- Este aparato no se ha pensado para ser utilizado por personas (incluidos los niños) cuyas capacidades físicas, sensoriales o mentales fuesen reducidas, o personas que careciesen de experiencia o conocimientos, excepto si pudieron beneficiarse, por medio de una persona responsable de su seguridad, de una vigilancia o de instrucciones previas relativas a la utilización del aparato.
- Si el cable de alimentación estuviese estropeado, debe cambiarlo el fabricante, su servicio postventa o personas de calificación similar con el fin de evitar cualquier peligro. No utilizar el aparato mientras no se haya efectuado la reparación.
- Vigilar a los niños para asegurarse de que no juegan con el aparato.
- El desmontaje o la modificación del producto afecta a su seguridad. ¡Atención, riesgo de herida!
- No desmontar el aparato, so pena de perder toda garantía. ¡No intentar reparar usted el producto!
- Manipular el producto con precaución. Un golpe, un choque, o una caída, incluso de baja altura, pueden dañarlo.
- No exponer el producto a la humedad ni a un calor extremo.
- No sumergir nunca el producto en el agua ni en ningún otro líquido.
- Comprobar el buen estado del aparato antes de cada utilización. Si el aparato, el cable o el adaptador sector presentan daños visibles, el aparato no debe utilizarse. No utilizar el aparato si se cayó o si presenta una disfunción.
- Velar por utilizar el producto solamente tal y como se indica en el prospecto. Otra utilización puede dañar el propio producto o su entorno.
- Desconectar el aparato de la alimentación eléctrica antes de limpiarlo o cuando no lo utiliza.
- ¡Atención! ¡Riesgo de quemadura! En funcionamiento, el aparato se calienta mucho. Velar por no tocar directamente las partes calientes del aparato durante y después de la utilización.
- En el momento de llenar el aparato y retirar los bizcochos después de la cocción, velar por no tocar los elementos calientes del aparato, y utilizar manoplas o guantes de cocina adaptados.
- Desplazar o guardar el aparato cuando se haya enfriado completamente.
- Este producto se ha pensado para un uso doméstico solamente.
- Utilizar el producto solamente en interior.

- Velar por que el cable de alimentación no represente un obstáculo con el que alguien pudiera tropezarse. Con el fin de evitar que se caiga el aparato, el cable no debe colgar de la superficie sobre la que está colocado el aparato. No desplazar nunca el aparato tirando del cable.
- Colocar el cable de tal modo que no entre en contacto con superficies calientes, y que no esté ni enganchado ni doblado.
- Velar por dejar siempre un espacio libre suficiente encima y por los laterales del aparato.
- Colocarlo sobre una superficie seca, plana, sólida y resistente al calor.
- Con el fin de no dañar el aparato, mantenerlo siempre a una distancia suficiente de otras fuentes de calor, como placas eléctricas o un horno. No colocar nunca el aparato sobre una superficie de cocción o cerca de un fuego o de una fuente de gas.
- No dejar nunca el aparato sin vigilancia durante su utilización. El aparato no debe desplazarse durante la utilización.
- Utilizar solamente los accesorios proporcionados.
- El aparato no debe nunca colocarse y utilizarse cerca de objetos inflamables (cortinas, textiles).
- Con el fin de evitar todo riesgo de incendio, no cubrir el aparato durante la utilización. No colocar ningún material inflamable dentro o encima del aparato (papel, plástico, cartón).

CARACTERÍSTICAS TÉCNICAS

Potencia : 700 Vatios
Tensión : 220/240 V - 50 / 60 Hz

ANTES DE LA PRIMERA UTILIZACIÓN

1. Sacar el aparato de su embalaje.
2. Limpiar con un trapo húmedo y un detergente suave.

UTILIZACIÓN

1. Cerrar el aparato y conectar el aparato a la alimentación eléctrica. el indicador de control rojo se enciende; esto indica que el aparato está en fase de precalentamiento.
2. Son necesarios unos 5 minutos para que se alcance la temperatura de cocción. Cuando se haya alcanzado, el indicador rojo se apaga, entonces puede abrir el aparato y levantar la tapa con el fin de añadir la masa.
3. Untar los alveolos de las placas eléctricas inferior y superior con un poco de mantequilla, margarina o aceite alimentario.
4. Añadir una pequeña cantidad de la masa preparada previamente en los alveolos de la placa de cocción inferior, hasta el borde.

5. Volver a cerrar el aparato: la cocción comienza.

¡!! Nota : en la primera utilización del aparato puede suceder que se desprenda un ligero humo u olor durante la cocción. Esto es normal y no tiene incidencia alguna sobre la seguridad del aparato.

6. Una vez que se haya terminado el tiempo de cocción, retirar los bizcochos. Para ello, no utilizar utensilios metálicos, ya que éstos podrían dañar el revestimiento antiadhesivo de las placas de cocción.

¡!! ¡Atención riesgo de quemaduras! En funcionamiento, el aparato se calienta mucho. Cuando llena el aparato y cuando retira los bizcochos cocidos, velar por no tocar los elementos calientes del aparato. Utilizar manoplas o guantes de cocina adaptados.

7. Una vez todas las cocciones terminadas, desconectar el aparato de la alimentación eléctrica y esperar que se enfríe.

LIMPIEZA Y MANTENIMIENTO

Un mantenimiento regular de su aparato mantendrá sus seguridades y su buen estado de marcha.

- Desconectar el aparato y asegurarse de que se haya enfriado completamente antes de limpiarlo.
- No sumergir nunca el aparato en el agua ni en ningún otro líquido.
- Para la limpieza, no utilizar disolvente o producto abrasivo, ningún producto químico ni producto de limpieza que contenga alcohol. No utilizar ningún cepillo duro ni esponja metálica.
- Para limpiar la caja, utilizar un trapo ligeramente húmedo.
- Puede limpiar las placas de cocción y el cuerpo del aparato con una bayeta o una esponja impregnada de agua caliente y líquido de vajilla. Secar todos los elementos con un trapo limpio y seco.

DESTRUCCIÓN DEL APARATO



Gracias por respetar las siguientes recomendaciones :

- Nunca debe deshacerse de este aparato con sus residuos domésticos
- Los municipios han establecido un sistema de recogida selectiva para este tipo de producto, debe informarse en su ayuntamiento con el fin de conocer los lugares previstos para ello.

En efecto, los productos eléctricos y electrónicos contienen sustancias peligrosas que tienen efectos dañinos en el medio ambiente o la salud humana, por esta razón deben reciclarse.

LEES DEZE GEBRUIKSAANWIJZING AANDACHTIG VOORDAT U HET APPARAAT GEBRUIKT EN BEWAAR HEM ZODAT U HEM LATER NOG KUNT RAADPLEGEN.

VEILIGHEIDSVOORSCHRIFTEN

- Gebruik dit product uitsluitend zoals aangegeven in de handleiding. Verkeerd gebruik kan tot schade leiden aan het product of zijn omgeving.
- Dit apparaat is geen speelgoed. Houd het buiten bereik en zicht van kinderen.
- Dit apparaat is niet ontworpen voor gebruik door personen (inclusief kinderen) met fysieke, zintuiglijke of mentale beperkingen, of personen zonder ervaring of kennis, behalve als er toezicht is van, of zij vooraf instructies betreffende het gebruik van het apparaat hebben ontvangen van, een persoon die verantwoordelijk is voor hun veiligheid.
- Als het elektriciteits snoer beschadigd is, moet dit, om risico te vermijden, vervangen worden door de fabrikant, zijn klantenservice of een gelijkwaardig gekwalificeerde reparateur. Gebruik het apparaat niet zolang de reparatie nog niet is uitgevoerd.
- Zie erop toe dat kinderen niet met het apparaat spelen.
- Demonteren of het toebrengen aan wijzigingen aan het product kunnen de veiligheid ervan nadelig beïnvloeden. Let op, gevaar voor verwonding!
- Demonteer het apparaat niet, hierdoor vervalt de garantie. Probeer het product niet zelf te repareren!
- Ga voorzichtig met het product om. Door een klap, botsing, val, zelfs van geringe hoogte, kan het beschadigd raken.
- Stel het product niet bloot aan vocht of hitte.
- Dompel het product nooit onder in water of een andere vloeistof.
- Controleer voor elk gebruik of het apparaat in goede staat verkeert. Als het apparaat, het snoer of de lichtnetadapter zichtbare schade vertonen mag het apparaat niet gebruikt worden. Gebruik het apparaat niet als het gevallen is of een defect vertoont.
- Gebruik dit product uitsluitend zoals aangegeven in de handleiding. Ander gebruik kan tot schade leiden aan het product zelf of zijn omgeving.
- Haal de stekker uit het stopcontact voordat u het apparaat schoonmaakt of als u het niet gebruikt.
- Let op! Gevaar voor verbranding! Als het aanstaat wordt het apparaat zeer heet. Raak de warme onderdelen van het apparaat tijdens en na het gebruik niet zonder bescherming aan.
- Let er op de warme onderdelen van het apparaat niet aan te raken bij het vullen van het apparaat en als u het gebak er na het bakken uithaalt, gebruik geschikte pannenlappen of ovenwanten.

- Verplaats het apparaat niet en berg het niet op als het niet volledig is afgekoeld.
- Dit product is uitsluitend ontworpen voor huishoudelijk gebruik.
- Gebruik dit product uitsluitend binnenshuis.
- Zorg dat de voedingskabel geen obstakel vormt waarover men kan struikelen. Om elke val van het apparaat te voorkomen, mag het snoer niet over de rand van het oppervlak waarop het apparaat geplaatst is heen hangen. Verplaats het apparaat nooit door aan het snoer te trekken.
- Plaats het snoer zo dat het niet in contact komt met warme oppervlakken, en dat het niet bekneld of dubbelgevouwen wordt.
- Laat altijd voldoende ruimte boven en rondom alle zijanten van het apparaat.
- Plaats het op een vlakke, droge, stevige en hittebestendige ondergrond.
- Houd, om het apparaat niet te beschadigen, altijd voldoende afstand tot andere hittebronnen zoals kookplaten of een oven. Plaats het apparaat nooit op een kookplaat of dichtbij een vlam of gasbron.
- Laat het apparaat nooit zonder toezicht tijdens het gebruik. Het apparaat mag tijdens gebruik niet verplaatst worden.
- Gebruik uitsluitend de meegeleverde accessoires.
- Het apparaat mag nooit in de buurt van ontvlambare objecten gebruikt worden (gordijnen, stoffen).
- Bedek het apparaat tijdens het gebruik niet, om elk brandgevaar te vermijden. Plaats geen enkel brandbaar materiaal (papier, plastic, karton) in of op het apparaat.

TECHNISCHE EIGENSCHAPPEN

Vermogen : 700 Watt
Spanning : 220/240 V - 50 / 60 Hz

VOOR HET EERSTE GEBRUIK

1. Haal het apparaat uit de verpakking
2. Maak schoon met een vochtige doek en mild afwasmiddel.

GEBRUIK

1. Sluit het apparaat en steek de stekker in het stopcontact. De rode waarschuwingslampjes gaan aan: dit betekent dat het apparaat aan het opwarmen is.
2. Het duurt ongeveer 5 minuten voordat de gewenste temperatuur bereikt is. Als dit het geval is, gaat het rode waarschuwingslampje uit, u te ontgrendelen en het deksel optillen om het beslag erin te gieten.
3. Vet de holtes van de bakplaten boven en onder in met wat boter, margarine of (bak)olie.
4. Giet wat van het eerder bereide beslag in de holtes van de onderste plaat, tot de rand.

5. Sluit het apparaat : het bakken begint.

!! Opmerking : bij het eerste gebruik van het apparaat kan er wat lichte rook / geur ontstaan tijdens het bakken. Dit is normaal en zegt niets over de veiligheid van het apparaat.

6. Haal het wafel uit de oven als de baktijd is verstreken. Gebruik hiervoor geen metalen voorwerpen, dit kan de anti-aanbaklaag van de bakplaten beschadigen.

!! Let op, gevaar voor verbranding! Als het aanstaat wordt het apparaat zeer heet. Let erop dat u de warme onderdelen van het apparaat niet aanraakt tijdens het vullen en als u het gebak er uit haalt. Gebruik geschikte pannenlappen of ovenwanten.

7. Als u helemaal klaar bent met bakken, haalt u de stekker eruit en laat u het apparaat afkoelen.

SCHOONMAAK EN ONDERHOUD

Regelmatig onderhoud van het apparaat houdt het veilig en in goede staat van werking.

• **Haal de stekker uit het stopcontact en zorg dat het apparaat volledig is afgekoeld voordat u het schoonmaakt.**

• Dompel het apparaat nooit onder in water of een andere vloeistof.

• Gebruik voor het schoonmaken geen oplosmiddelen of schuurmiddelen, geen chemische producten of alcoholhoudende schoonmaakmiddelen. Gebruik geen harde borstel of metalen schuurspons.

• Gebruik een vochtige doek voor het schoonmaken van de behuizing.

• U kunt de bakplaten en het apparaat zelf met een doekje of spons, vochtig gemaakt met warm water en vaatwasmiddel. Droog alle onderdelen af met een schone en droge doek.

VERNIETIGING VAN HET APPARAAT



Wij verzoeken u de onderstaande aanbevelingen op te volgen :

- U mag het apparaat niet met het gewone huisvuil weggooien
- Voor dit type product is door de gemeente een gescheiden afvalinzamelingsysteem ingevoerd. Informeer bij uw gemeente naar de plaats van afvalinzamelpunten.

Elektrische en elektronische apparaten bevatten gevaarlijke stoffen, die schadelijk zijn voor het milieu en de gezondheid en die gerecycled moeten worden.

DIE VORLIEGENDE GEBRAUCHSANLEITUNG VOR DER BENUTZUNG DES GERÄTS AUFMERKSAM LESEN UND ZUM SPÄTEREN GEBRAUCH AUFBEWAHREN.

SICHERHEITSHINWEISE

- Das Gerät ausschließlich bestimmungsgemäß im Sinne der Betriebsanleitung gebrauchen. Ein unangebrachter Einsatz kann dem Gerät oder der Umgebung schaden.
- Beim Produkt handelt es sich nicht um ein Spielzeug. Außer Reich- und Sichtweite von Kindern aufbewahren.
- Das Gerät ist nicht für einen Betrieb durch Personen mit eingeschränkten körperlichen, sensorischen oder geistigen Fähigkeiten (einschließlich Kinder) oder durch unerfahrene oder unwissende Personen vorgesehen, es sei denn, sie werden von für ihre Sicherheit verantwortlichen Personen überwacht oder wurden zuvor auf die Nutzung des Geräts eingewiesen.
- Wenn das Stromkabel beschädigt ist, muss es, um Gefahren auszuschließen, vom Hersteller, seinem Kundendienst oder ähnlich ausgebildetem Fachpersonal ersetzt werden. Das Gerät nicht vor dem Ausführen der Reparaturen erneut benutzen.
- Kinder beaufsichtigen, um sicherzustellen, dass sie nicht mit dem Gerät spielen.
- Ausbau bzw. Änderung des Produkts beeinträchtigen die Sicherheit. Achtung: Verletzungsgefahr!
- Das Gerät nicht auseinanderbauen, anderenfalls verfällt die Garantie. Nicht versuchen, das Gerät selbst zu reparieren!
- Das Gerät vorsichtig behandeln. Stöße, Erschütterungen oder Stürze auch aus geringer Höhe können es beschädigen.
- Das Gerät weder Feuchtigkeit noch großer Hitze aussetzen.
- Das Gerät nie in Wasser oder eine andere Flüssigkeit tauchen.
- Vor jedem Gebrauch den einwandfreien Zustand des Geräts überprüfen. Das Gerät bei sichtbaren Schäden an Gerät, Kabel oder Netzadapter nicht benutzen. Das Gerät nicht benutzen, wenn es heruntergefallen ist oder Störungen aufweist.
- Das Gerät ausschließlich bestimmungsgemäß im Sinne der Betriebsanleitung gebrauchen. Ein anderweitiger Einsatz kann dem Gerät selbst oder seiner Umgebung schaden.
- Den Netzstecker des Geräts vor dem Reinigen oder im Fall eines längeren Nichtgebrauchs ziehen.
- Achtung! Verbrennungsgefahr! Das Gerät wird während des Betriebs sehr heiß. Darauf achten, die heißen Geräteteile während und nach dem Gebrauch nicht zu berühren.
- Beim Befüllen des Geräts und beim Entnehmen der gebackenen Kuchen, nicht die heißen Geräteteile anfassen und geeignete Topflappen oder Küchenhandschuhe benutzen.
- Das Gerät nicht transportieren oder verstauen, bevor es vollkommen abgekühlt ist.
- Das Produkt ist ausschließlich für den Hausgebrauch vorgesehen.

- Das Produkt nur in Innenräumen benutzen.
- Darauf achten, dass das Stromkabel keine gefährliche Tretfalle darstellt. Um ein Herunterfallen des Geräts zu vermeiden, darf das Kabel nicht von der Standfläche herunterhängen. Das Gerät nie durch Ziehen am Kabel bewegen.
- Das Kabel so verlegen, dass es nicht mit heißen Oberflächen in Kontakt kommt, gequetscht oder geknickt wird.
- Darauf achten, immer einen ausreichenden Freiraum oberhalb und rund um das Gerät einzuhalten.
- Das Gerät auf einer trockenen, ebenen, festen und hitzebeständigen Oberfläche aufstellen.
- Um das Gerät vor Beschädigungen zu schützen, immer in ausreichender Entfernung von Hitzequellen wie Kochplatten oder einem Ofen aufstellen. Das Gerät nie auf einer Kochplatte oder in der Nähe eines Feuers oder einer Gasquelle aufstellen.
- Das Gerät während des Betriebs nie unbeaufsichtigt lassen. Das Gerät nie während des Betriebs bewegen.
- Nur das beiliegende Zubehör benutzen.
- Das Gerät nie in der Nähe entflammbarer Gegenstände (Vorhänge, Stoffe) benutzen.
- Um jegliches Brandrisiko auszuschließen, das Gerät während des Betriebs nicht abdecken. Keine entflammbaren Materialien (Papier, Plastik, Pappe) in oder auf das Gerät stellen.

TECHNISCHE DATEN

Leistung : 700 Watt

Betriebsspannung : 220/240 V - 50 / 60 Hz

VOR DEM ERSTEN GEBRAUCH

1. Das Gerät aus der Verpackung nehmen.
2. Mit einem feuchten Lappen und einem sanften Reinigungsmittel reinigen.

GEBRAUCH

1. Das Gerät schließen und an die Spannungsversorgung anschließen. Die rote Kontrollleuchte gehen an; dies bedeutet, dass das Gerät sich in der Aufwärmphase befindet.
 2. Es dauert ca. 5 Minuten, bis die Backtemperatur erreicht ist. Zu diesem Zeitpunkt erlischt die Rote Kontrollleuchte.
 3. Die Waben der oberen und unteren Backfläche mit ein wenig Butter, Margarine oder Pflanzenfett bestreichen.
 4. Etwas zubereiteten Kuchenteig in die Waben der unteren Backfläche gießen, bis die Waben bedeckt sind.
 5. Das Gerät schließen : Der Backvorgang beginnt.
- !! Hinweis : Beim ersten Gebrauch des Geräts kann es vorkommen, dass beim Backen eine leichte Rauch- und/oder Geruchsentwicklung auftritt. Dies ist normal und hat keinen Einfluss auf die Sicherheit des Geräts.

6. Nach dem Ablauf der Backzeit, die Waffel entnehmen. Dazu keine metallischen Hilfsmittel verwenden; diese können die Antifhaftbeschichtung der Backflächen beschädigen.

!! Achtung, Verbrennungsgefahr! Das Gerät wird während des Betriebs sehr heiß. Beim Befüllen des Geräts und beim Entnehmen der Kuchen nach dem Backen darauf achten, die heißen Teile des Geräts nicht zu berühren. Geeignete Topflappen oder Küchenhandschuhe benutzen.

7. Nach Beenden aller Backvorgänge, den Netzstecker des Geräts ziehen und abkühlen lassen.

REINIGUNG UND PFLEGE

Eine regelmäßige Reinigung des Geräts garantiert einen sicheren und störungsfreien Betrieb.

- Den Netzstecker des Geräts ziehen und vor dem Reinigen sicherstellen, dass es vollständig abgekühlt ist.
- Das Gerät nie in Wasser oder eine andere Flüssigkeit tauchen.
- Zur Reinigung keine Lösungs- oder Scheuermittel, Chemikalien oder alkoholhaltige Reiniger benutzen. Keine harte Bürste und keinen Metallschwamm benutzen.
- Zur Reinigung des Gehäuses einen angefeuchteten Lappen verwenden.
- Backflächen und Gerätekörper können mit einem Waschlappen oder einem in heißes Wasser und Geschirrspülmittel getränkten Schwamm gereinigt werden. Alle Teile mit einem sauberen, trockenen Lappen abtrocknen.

ENTSORGUNG DES GERÄTS



Bitte die nachstehenden Hinweise befolgen :

- Das Gerät nicht mit dem Hausmüll entsorgen.
 - Für diese Art von Produkten ist Mülltrennungssystem vorgesehen; erkundigen Sie sich bitte bei Ihrer Gemeindeverwaltung nach den dementsprechenden Sammelstellen.
- Elektro- und Elektronikaltgeräte enthalten gefährliche Substanzen mit gesundheits- und umweltschädlichen Wirkungen. Sie müssen einem Recycling unterzogen werden.

ITALIANA

LEGGERE ATTENTAMENTE LE PRESENTI ISTRUZIONI PER L'USO PRIMA DI UTILIZZARE L'APPARECCHIO E CONSERVARLE PER CONSULTAZIONE ULTERIORE.

AVVERTENZE DI SICUREZZA

- Si consiglia di utilizzare il prodotto unicamente come indicato nelle istruzioni. Un errato utilizzo può danneggiare il prodotto o il suo ambiente.
- Questo prodotto non è un giocattolo. Conservarlo lontano dai bambini e fuori dalla loro portata

- L'apparecchio non è progettato per essere utilizzato da persone (bambini compresi) di ridotte capacità fisiche, sensoriali o mentali o da persone prive d'esperienza o conoscenza, salvo se possono avvalersi della sorveglianza di una persona responsabile della loro sicurezza, o di istruzioni preliminari concernenti l'utilizzo dell'apparecchio.
- Se il cavo d'alimentazione è danneggiato, va sostituito dal fabbricante, dal suo servizio Post-Vendita o da persone di qualifica equivalente al fine di evitare pericoli. Non utilizzare l'apparecchio fino alla sua riparazione completa.
- Sorvegliare i bambini per accertarvi che non giochino con l'apparecchio.
- Lo smontaggio o la modifica del prodotto compromette la sua sicurezza. **Attenzione, rischio di incidenti!**
- Non smontare l'apparecchio: potreste perdere la garanzia. Non tentare di riparare da soli il prodotto!
- Manipolare il prodotto con precauzione. Un urto, un colpo, o una caduta (anche se non dall'alto) può danneggiarlo.
- Non esporre il prodotto all'umidità né al calore estremo.
- Non immergere mai il prodotto nell'acqua né in un altro liquido.
- Verificare le buone condizioni dell'apparecchio prima di ogni utilizzo. Se l'apparecchio, il cavo o l'adattatore di rete presentano danni visibili, l'apparecchio non va utilizzato. Non utilizzare l'apparecchio se è caduto o se il suo funzionamento è difettoso. Si consiglia di utilizzare il prodotto unicamente come indicato nelle istruzioni. Un errato utilizzo può danneggiare il prodotto o il suo ambiente.
- Disinserire l'apparecchio dall'alimentazione elettrica e accertatevi che sia completamente freddo prima di pulirlo o riporlo.
- **Attenzione! Rischio di ustioni!** Durante il funzionamento, l'apparecchio diventa molto caldo: si consiglia di non toccare direttamente le parti calde dell'apparecchio durante e dopo l'utilizzo.
- Al momento di riempire l'apparecchio e di estrarre i dolci dopo la cottura, si consiglia di non toccare gli elementi caldi dell'apparecchio, e di utilizzare le manopole o gli appositi guanti da cucina.
- Non spostare e non riporre l'apparecchio se non è completamente freddo.
- Questo prodotto è progettato unicamente per l'uso domestico.
- Utilizzare il prodotto unicamente all'interno.
- Badare che il cavo d'alimentazione non sia un ostacolo su cui qualcuno rischierebbe di inciampare. Al fine di evitare una caduta dell'apparecchio, il cavo non deve pendere dalla superficie su cui è posato l'apparecchio. Non spostare mai l'apparecchio tirando il cavo.
- Posizionare il cavo in modo che non entri in contatto con le superfici calde, e che non sia bloccato né piegato.
- Si consiglia di lasciare uno spazio libero sufficiente al di sopra dell'apparecchio e intorno.
- Posizionarlo su una superficie asciutta, piana, solida e resistente al calore.
- Per non danneggiare l'apparecchio, mantenerlo sempre ad una distanza sufficiente da altre fonti di calore (piastre di cottura, forni...) Non spostare mai l'apparecchio su una superficie di cottura o vicino a fiamme o a una fonte di gas.
- Non lasciare mai l'apparecchio senza sorveglianza durante il suo utilizzo. L'apparecchio non va spostato durante l'utilizzo.
- Utilizzare unicamente gli accessori forniti.
- L'apparecchio non va mai spostato e utilizzato in prossimità di oggetti infiammabili (tende, tessuti).

- Al fine di evitare ogni rischio d'incendio, non coprire l'apparecchio durante l'utilizzo. Non posare materiali infiammabili sull'apparecchio o nel suo interno (carta, plastica, cartone).

CARATTERISTICHE TECNICHE

Puissance : 700 Watts
Tensione : 220/240 V - 50 / 60 Hz

IN CASO DI PRIMO UTILIZZO

1. Estrarre l'apparecchio dal suo imballaggio.
2. Pulirle con un panno umido e un detersivo delicato.

UTILIZZO

1. Chiudere l'apparecchio e collegare l'apparecchio all'alimentazione elettrica. Le spie di controllo rossa si accendono per indicare che l'apparecchio è in fase di preriscaldamento.
2. Occorrono circa 5 minuti perché la temperatura di cottura sia raggiunta: in questo momento la spia rossa si spegne ; potete allora aprire l'apparecchio e sollevare il coperchio per versare la pasta.
3. Con un po' di burro, margarina o olio alimentare ungere gli alveoli delle piastre di cottura inferiore e superiore.
4. Versare una piccola quantità d'impasto per dolci già preparata negli alveoli della piastra di cottura inferiore, fino al bordo.
5. Richiudere l'apparecchio: la cottura inizia.
!! Nota : in caso di primo utilizzo dell'apparecchio, può succedere che un leggero fumo e/o odore si sprigioni durante la cottura: è un fatto normale che non compromette la sicurezza dell'apparecchio.
6. Una volta trascorso il tempo di cottura, estrarre i dolci. A questo scopo non utilizzare utensili metallici che potrebbero danneggiare il rivestimento antiadesivo delle piastre di cottura. !! Attenzione, rischio di bruciature! Durante il funzionamento, l'apparecchio diventa molto caldo. Quando riempite l'apparecchio e quando estraete i dolci dopo la cottura, state attenti a non toccare gli elementi caldi dell'apparecchio. Utilizzare le apposite manopole da cucina o guanti.
7. Una volta terminate tutte le cotture, staccare l'apparecchio dall'alimentazione elettrica e lasciarlo raffreddare.

PULIZIA E MANUTENZIONE

Una manutenzione regolare del vostro apparecchio lo manterrà in buone condizioni di sicurezza e di funzionamento.

- Disinserite l'apparecchio e accertatevi che sia completamente freddo prima di pulirlo.
- Non immergere mai l'apparecchio nell'acqua o in un altro liquido.
- Per la pulizia non utilizzare solventi o prodotti abrasivi, prodotti chimici e prodotti detersivi contenenti alcol. Non utilizzare spazzole o spugne metalliche.
- Per pulire la scatola, utilizzate un panno leggermente umido.
- Potete pulire le piastre di cottura e il corpo dell'apparecchio con un panno o una spugna impregnata d'acqua calda e detersivo per stoviglie. Asciugare tutti gli elementi con un panno pulito e asciutto.

DISTRUZIONE DELL'APPARECCHIO



Vi preghiamo di rispettare le seguenti raccomandazioni :

- Non dovete sbarazzarvi del presente apparecchio con i rifiuti domestici
 - Le municipalità organizzano un sistema di raccolta selettiva per questo tipo di prodotto; dovete allora informarvi in Municipio per conoscere l'indirizzo dei punti di raccolta.
- Infatti, gli apparecchi elettrici e elettronici contengono sostanze pericolose che hanno effetti nefasti sull'ambiente o sulla salute umana: pertanto vanno riciclati.



ScrapCooking® est une marque déposée depuis juin 2005. ScrapCooking® is a trademark since 2005.

CARAMBELLE SAS - Z.A. - La Haute Limouère - 37230 FONDETTES - FRANCE

www.scrapcooking.fr